



# EventPlayer mkII



## Show contrôleur Lecteur audio et DMX EP220 et EP230

# MODE D'EMPLOI

# SOMMAIRE

A - Consigne de sécurité .....	P1
B - Informations produits .....	P3
1 - Présentation .....	P4
2 - Fonctionnalités principales .....	P4
3 - Installation .....	P5
4 - Mode de fonctionnement et nommage des dossiers/fichiers .....	P10
5 - Menu et configuration.....	P21
6 - Show control et liaison DMX .....	P23
7 - Contrôle par programmation horodatée (Scheduler).....	P25
8 - Entrée Auxiliaire .....	P27
9 - Protocole de la liaison série RS232 .....	P28
10 - Liaison Ethernet .....	P32
11 - Mise à jour du micrologiciel (Firmware) du lecteur .....	P35
12 - Reset Factory .....	P35
Annexe A : Caractéristiques .....	P36
Annexe B : Télécommande infrarouge .....	P37

## **Les produits ID-AL sont une fabrication exclusive de Waves System**

LA VILLE EN BOIS - 44830 BOUAYE - FRANCE

Ventes et informations : +33 (0)2 40 78 22 44

E-mail : [info@id-al.com](mailto:info@id-al.com)

Site Web : [www.id-al.com](http://www.id-al.com) et [www.wsystem.com](http://www.wsystem.com)

Service technique : [support@wsystem.com](mailto:support@wsystem.com)

Support technique :

Pour une liste détaillée des options de support technique, nous vous encourageons à visiter le site [www.id-al.com](http://www.id-al.com).

Les informations contenues dans ce manuel sont sujettes à changement sans avertissement et ne représentent pas un engagement de la part de Waves System. Le matériel décrit dans ce manuel est fourni en condition des termes de licence qui spécifient les conditions d'utilisation légale. Ce manuel ne peut être reproduit ou utilisé, tout ou partie, sous aucune forme et par aucun moyen, pour une utilisation autre que l'usage privé, sans l'autorisation écrite de Waves System.

ID-AL est une marque de la société Waves System.

**ATTENTION NE PAS EXPOSER À L'HUMIDITE ET A LA POUSSIERE !**

**Débranchez le câble d'alimentation avant toute intervention !**

**POUR VOTRE SECURITE, VEUILLEZ LIRE ATTENTIVEMENT CE MANUEL D'UTILISATION AVANT LA MISE EN MARCHÉ DE VOTRE LECTEUR.**

## A. CONSIGNES DE SECURITE

### A.1 Marquage CE

Le marquage CE se trouve sur la plaque signalétique, sur l'arrière de l'appareil. Il atteste la conformité de l'appareil avec la directive relative aux basses tensions suivant la norme européenne EN 55022, ainsi qu'avec la directive relative à la compatibilité électromagnétique 61000-4-x.

### A.2 Directives

• Les exigences liées à la compatibilité électromagnétique et à la directive relative aux basses tensions sont satisfaites.

### A.3 Généralités

• La notice d'utilisation fait partie intégrante du produit. Elle doit toujours se trouver à proximité immédiate de celui-ci. L'utilisation correcte et conforme à la destination du produit implique le respect strict des instructions contenues dans la présente notice.

En cas de reprise du matériel, la notice d'utilisation doit être remise au successeur.

Le personnel doit recevoir des instructions concernant l'utilisation correcte de l'appareil.

• Seule l'utilisation de pièces d'origine garantit une parfaite sécurité pour l'utilisateur et un fonctionnement correct de l'appareil. Par ailleurs, seuls les accessoires mentionnés dans la documentation technique ou agréés explicitement par le fabricant doivent être utilisés. En cas d'utilisation d'accessoires ou de produits consommables d'autres marques, le fabricant ne peut se porter garant d'un fonctionnement correct et sûr.

• Les dommages causés par l'utilisation d'accessoires ou de produits consommables d'autres marques ne donnent droit à aucune prestation au titre de la garantie.

• Le fabricant ne se considère responsable de la sécurité, de la fiabilité et de la fonctionnalité du produit que dans la mesure où le montage, les réglages, les modifications, les extensions et les réparations ont été effectués par le fabricant ou une société agréée par le fabricant et si l'appareil est utilisé conformément aux instructions contenues dans la présente notice.

• Le lecteur est conforme aux normes de sécurité technique en vigueur lors de la mise sous presse. Tous droits réservés pour les schémas électriques, les procédés, les noms et les appareils mentionnés.

• Toute reproduction, même partielle, de la documentation technique est interdite sans autorisation écrite de la société Waves System.

### A.4 Consignes de sécurité générales

Cet appareil a quitté nos installations en parfaites conditions de fonctionnement. Afin de préserver ces conditions, d'assurer sa sécurité et d'éviter tout risque d'accident corporel, l'utilisateur doit impérativement suivre les instructions de sécurité et lire les messages 'Attention !' inclus dans ce manuel.

Cet appareil, fabriqué par la société Waves System, est conçu de façon à exclure pratiquement tout risque lorsqu'il est utilisé conformément à sa destination. Par souci de sécurité, nous tenons néanmoins

à rappeler les consignes suivantes :

- Utiliser l'appareil en respectant la législation et les prescriptions locales en vigueur. Toute modification ou transformation de l'appareil entraîne automatiquement la perte de l'homologation. La mise en service d'appareils modifiés est passible d'une sanction pénale. Dans l'intérêt de la sécurité du travail, l'exploitant et l'utilisateur sont tenus responsables du respect des prescriptions.
- Conserver l'emballage d'origine pour une éventuelle réexpédition du produit. Veiller également à ne pas le laisser à portée des enfants. Seul cet emballage d'origine garantit une protection optimale du produit pendant le transport. Si une réexpédition du produit s'avère nécessaire pendant la période couverte par la garantie, Waves System ne se porte pas garant des dommages survenus pendant le transport et imputables à un emballage défectueux.
- Cet appareil sert à la diffusion de fichiers audio. Il ne doit être utilisé que par des personnes dont la formation ou les connaissances garantissent une manipulation correcte.
- Avant chaque mise en service, l'utilisateur doit vérifier que l'appareil est en parfait état de fonctionnement.
- Ce produit ne doit pas être utilisé dans des locaux où existe un risque d'explosion. Par ailleurs, l'appareil ne doit pas être utilisé en atmosphère favorisant la combustion ni dans un lieu humide ou excessivement chaud ou froid.

## **A.5 Consignes de sécurité contre les risques résultant des courants électriques**

- L'alimentation doit être raccordée à une prise avec mise à la terre ou une prise européenne installée dans les règles de l'art.
- Avant de brancher l'appareil, vérifier que la tension et la fréquence réseau indiquées sur l'appareil correspondent à celles du réseau.
- Vérifier avant la mise en service que l'appareil et les câbles ne sont pas endommagés. Les câbles et les connexions endommagés doivent être immédiatement remplacés.
- Ne jamais laisser les cordons d'alimentation entrer en contact avec d'autres câbles. Manipuler le câble d'alimentation ainsi que tous les câbles reliés au secteur avec une extrême prudence.
- Toujours brancher la prise en dernier. Assurez-vous que l'interrupteur de marche / arrêt est bien sur la position 'off' avant de connecter l'appareil au secteur. La prise de courant doit rester accessible après l'installation.
- Vérifiez l'appareil et son câble d'alimentation de temps en temps. Débranchez du réseau quand vous n'utilisez plus l'appareil ou pour l'entretien.
- Manipulez le cordon d'alimentation uniquement par la prise. Ne retirez jamais la prise en tirant sur le cordon d'alimentation.
- Le branchement électrique, les réparations et l'entretien doivent être effectués par des personnes qualifiées.
- Ne pas allumer et éteindre l'appareil dans un laps de temps très court, cela réduirait la vie du matériel.

## A.6 - Conditions d'utilisation :

- Ce produit est destiné à une utilisation en intérieur uniquement.
- Si l'appareil est exposé à de très grandes fluctuations de température (ex : après le transport), ne pas le brancher immédiatement. La condensation qui se formerait à l'intérieur de l'appareil pourrait l'endommager. Laisser l'appareil atteindre la température ambiante avant de le brancher.
- Ne pas secouer l'appareil, éviter les gestes brusques lors de son installation ou de sa manipulation.
- Lors du choix du lieu d'installation du lecteur, assurez-vous que celui-ci ne soit pas exposé à une grande source de chaleur, d'humidité ou de poussière. Aucun câble ne doit traîner par terre. Vous mettriez en péril votre sécurité et celle des autres.

## B. INFORMATION PRODUIT

### B.1 Utilisation conforme à la destination du produit

Le lecteur sert à diffuser des fichiers audio de façon automatique.

L'utilisation conforme à la destination du produit implique le respect des instructions contenues dans la présente notice ainsi que des conditions d'installation requises.

### B.2 Utilisation non conforme à la destination du produit

Toute autre utilisation ou une utilisation dépassant le cadre de cette application est considérée comme non conforme à la destination du produit. Les dommages pouvant en résulter n'engagent pas la responsabilité du fabricant. L'utilisateur porte l'entière responsabilité des risques encourus.

### B.3 Détail de livraison

Lecteur EventPlayer mkIII

Bloc d'alimentation externe et son câble d'alimentation réseau

Télécommande infrarouge

Notice d'utilisation

### B.4 Caractéristiques techniques

Lecteur audio et DMX - Modèles EventPlayer mkII - EP220 et EP230

Valeurs nominales de branchement électrique de l'alimentation

Tension (V) 100 à 240

Fréquence (Hz) 50-60

Voir Annexe B pour tous les détails.

### B.5 Installation

L'appareil doit être installé dans un local sec exempt de poussière.

**Ne pas installer l'appareil directement contre un mur. Pour éviter la surchauffe, les fentes d'aération ne doivent pas être obturées. Veillez à laisser un vide d'air au-dessus des fentes d'aération.**

### B.6 Branchement électrique

Avant la mise en service, vérifiez si la tension de réseau correspond à la tension indiquée sur la plaque signalétique.

## 1 - Présentation

Le lecteur EventPlayer mkII est un lecteur de fichiers audio et DMX comprenant la fonction Show Control. Les fichiers sont contenus sur une carte mémoire de type MicroSD ou sur une clé/disque dur USB. Ce lecteur peut lire des fichiers de façon autonome, sur programmation horaire ou sur déclenchement d'évènements externes.

La fonction Show Control consiste à envoyer des ordres aux 8 contacts de sorties, des valeurs programmées sur la sortie DMX le tout en synchronisation avec l'audio.

Le lecteur EventPlayer mkII s'utilise dans de nombreux cas d'animation son et lumière, dans le secteur événementiel, pour la valorisation de monuments, l'automatisation de sons et de matériels dans des environnements très différents tels que les musées, les expositions, les vitrines de magasins, les parcs à thèmes, les lieux touristiques ...

## 2 - Fonctionnalités principales

**Interactivité** : L'EventPlayer mkII est un lecteur interactif. Il réagit en fonction d'évènements :

- Comportement de lecture défini par le nom des fichiers
- Contacts électriques : 8 entrées combinables jusqu'à 255 entrées pour déclencher des fichiers par des capteurs, boutons poussoirs, relais ...
- Commandes sur la liaison série à la norme RS232. Un protocole simple est utilisé pour envoyer des ordres au lecteur.
- Commandes via une page web par la liaison Ethernet.
- Programmation horaire. Avec son horloge interne, le lecteur lit les fichiers en fonction d'une grille horaire réalisée avec le logiciel de programmation «Scheduler».
- Un capteur infrarouge est inclus dans le lecteur et déportable afin de le piloter par une télécommande.

**Show Control** : Le lecteur peut lire soit des fichiers audio, soit des fichiers évènements, soit les 2 en même temps en synchronisation. Les fichiers évènements sont constitués d'ordre envoyés aux différentes sorties :

- Envoi d'informations sur la liaison DMX vers des gradateurs, des projecteurs à LED, des lyres ....
- 8 contacts de sortie. Il est possible d'activer des relais, des moteurs, des lampes ...

La programmation est réalisée sur ordinateur avec le logiciel «Show Control Editor». Les évènements ainsi créés sont ensuite copiés sur le média afin d'être lus avec les fichiers audio.

**Fonction Autoplay** : L'EventPlayer mkII possède la fonction «Autoplay». A la mise sous tension, le lecteur peut jouer automatiquement un ou plusieurs fichiers. Cette fonction est paramétrable et désactivable.

**Comportement de lecture** : Les fichiers contenus dans le support de stockage sont organisés et nommés avec des paramètres pour définir le comportement de lecture procurant une grande souplesse d'utilisation et des possibilités de scénario infinies.

**Entrée aux** : Le lecteur propose une entrée auxiliaire audio. L'entrée est commutable par déclenchement ou programmation. Le lecteur se comporte alors comme une boîte à message s'insérant dans une sonorisation existante.

**Liaison série RS232** : L'EventPlayer mkII peut être commandé par un automate, un ordinateur, une télécommande utilisant une liaison série.

**Liaison Ethernet** : Le lecteur peut être contrôlé par le réseau Ethernet (web serveur html) et le media peut être mis à jour par FTP.

## 3 - INSTALLATION



- 1 - Emplacement microSD
- 2 - Sortie DMX
- 3 - Afficheur LCD
- 4 - Volume général et accès au menu
- 5 - LED d'activité
- 6 - Capteur infrarouge pour la télécommande

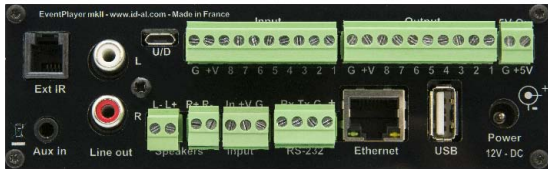
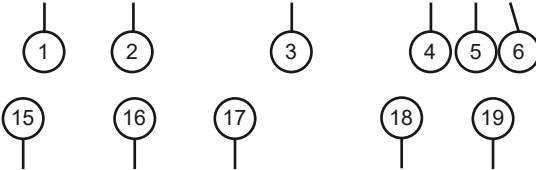

### EP230 seulement

- 15 - Déport du capteur infrarouge
- 16 - Connexion USB Device
- 17 - 8 contacts d'entrée
- 18 - 8 contacts de sortie
- 19 - Sortie alimentation 5V

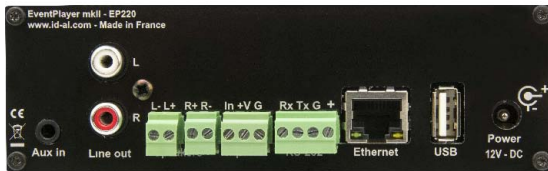

### EP220 et EP230

- 7 - Entrée audio auxiliaire
- 8 - Sortie audio au niveau ligne
- 9 - Sorties amplifiées pour haut-parleurs.
- 10 - Contact d'entrée
- 11 - Liaison série RS232
- 12 - Liaison Ethernet
- 13 - Prise USB pour clé mémoire
- 14 - Alimentation du lecteur

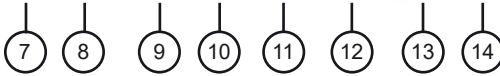

**Première utilisation :** Le lecteur EventPlayer mkII est configuré en usine avec des paramètres par défaut et le lecteur doit fonctionner dès insertion d'un média préparé à cet effet. (voir chapitre 4)  
Attention, avant d'insérer une carte microSD ou une clé USB, il est impératif que le lecteur soit hors tension.



OU

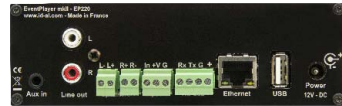

Carte microSD

Clé USB



**Carte mémoire :** Choisissez une carte microSD de qualité. Enfoncez la carte dans son emplacement jusqu'à la butée sans forcer. Pour la retirer, appuyez légèrement sur la carte pour la débloquer.

**Connecteur USB :** Vous pouvez brancher une clé mémoire USB.

*Note : Si une carte microSD et une clé USB sont branchés en même temps, la carte microSD sera prioritaire et la clé USB ne sera pas utilisée.*

# ID-AL - EventPlayer mkII - Lecteur audio et DMX - Mode d'emploi

2 - Connectez des haut-parleurs ou un système de sonorisation sur la sortie audio et mettez le lecteur sous tension en insérant le câble d'alimentation.

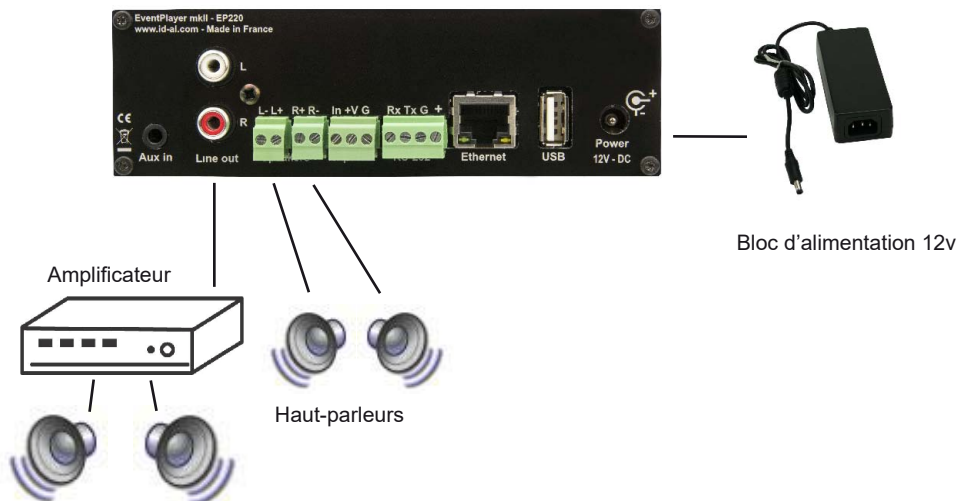

**Alimentation :** Nous vous conseillons d'utiliser l'alimentation fournie avec le lecteur. Si vous devez alimenter votre lecteur à partir d'une autre alimentation ou d'une batterie, vous devez respecter la tension préconisée de 12V continue bien que le lecteur puisse être alimenté entre 10V et 15V. Le courant consommé dépend du niveau de puissance de l'amplificateur.

## Préparation des médias :

Les cartes microSD ou les clés USB neuves sont en général déjà formatées en «FAT» ou «FAT32».

Il est néanmoins recommandé de re-formater votre carte microSD ou votre clé USB. Choisissez le format FAT ou FAT32 suivant la taille de la mémoire. (FAT32 au-dessus de 512Mo)

**Les autres types de formatage ne fonctionnent pas.**

Si vous utilisez un ordinateur de type PC sous Windows, les dernières versions ne permettent pas de formater les supports de grosses capacités (>32Go) en système FAT32. Dans ce cas, vous devez vous procurer un utilitaire de formatage. Il existe toutes sortes de logiciels, certains gratuits, d'autres payants que vous trouverez facilement sur internet.



## 3.1 - Connexions des entrées

La connexion est directe entre le capteur ou le bouton poussoir et l'entrée de déclenchement du lecteur.



Schéma interne d'une entrée du lecteur



- In - Entrée de déclenchement
- +V - Sortie alimentation 12V - permet d'alimenter un dispositif externe
- G - Masse/Ground

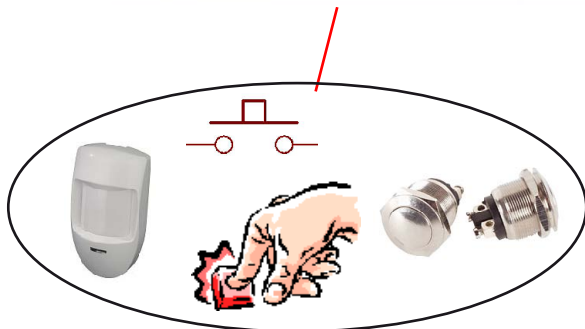
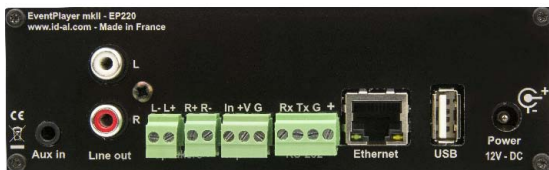
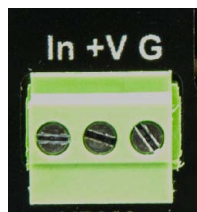
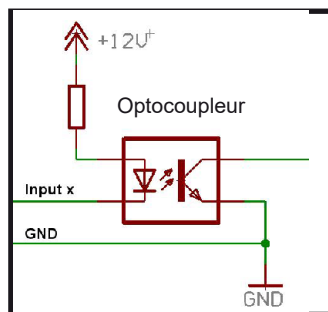
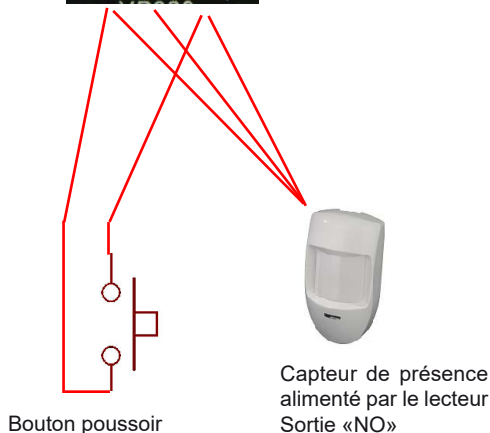

**Note :** Le +V est un report de l'alimentation d'entrée. Avec une alimentation de 12V, la tension de sortie sera également à 12V. Le courant fourni ne pourra pas dépasser 500mA.

## 3.2 - Connexions des 8 entrées - Version EP330 uniquement

Jusqu'à 8 déclenchements, les connexions sont directes. Au-delà, il est nécessaire de réaliser des combinaisons avec des diodes ou autre système électronique. Les différentes entrées correspondent à une représentation binaire des dossiers à déclencher.

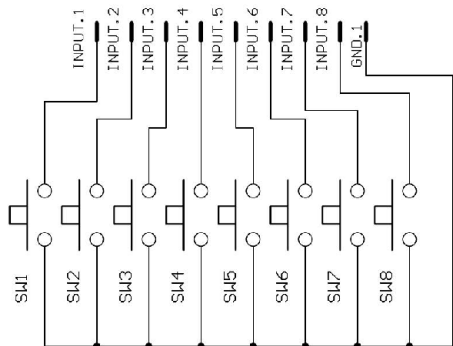

Correspondance des 8 entrées avec les dossiers déclenchés :

- SW1 = Dossier 001
- SW2 = Dossier 002
- SW3 = Dossier 004
- SW4 = Dossier 008
- SW5 = Dossier 016
- SW6 = Dossier 032
- SW7 = Dossier 064
- SW8 = Dossier 128

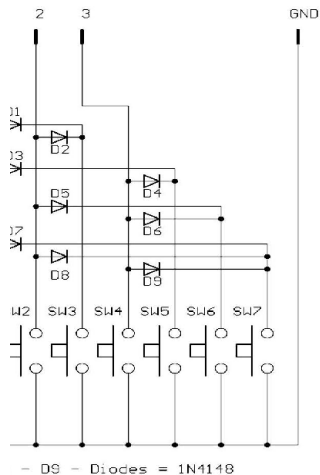

Correspondance des entrées avec les dossiers déclenchés - combinaison de 3 entrées :

- SW1 = Dossier 001
- SW2 = Dossier 002
- SW3 = Dossier 003
- SW4 = Dossier 004
- SW5 = Dossier 005
- SW6 = Dossier 006
- SW7 = Dossier 007

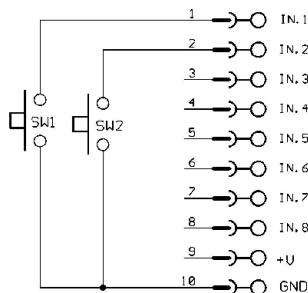

Exemple de boutons poussoirs pour lancer les dossiers 001 ou 002

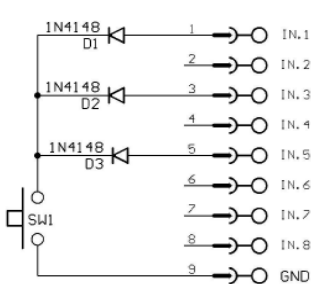

Exemple de combinaison d'entrées pour lancer le dossier 021

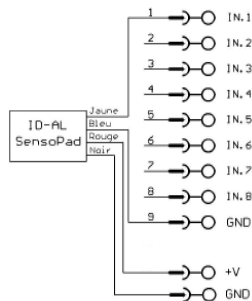

Exemple de déclenchement par un SensoPad alimenté par le lecteur pour lancer le dossier 001

## 3.3 - Contacts de sorties - EP230 seulement

Le modèle EP330 peut actionner des contacts de sortie afin de piloter différents appareils. Vous pouvez allumer des lampes, des relais, des moteurs .... Les contacts de sorties sont actionnés par des options dans les noms des dossiers.

Les contacts de sortie du EP230 sont réalisés par des commutateurs électroniques appelés «Mosfet». (voir schéma ci-dessous). La puissance de sortie est de 20V / 500mA max par sortie et limité à 2A sur l'ensemble de toutes les sorties. Les sorties ne peuvent pas commuter des éléments de forte puissance mais uniquement des matériels de faible consommation comme des LEDs ou de petits relais. Si vous souhaitez commuter des appareils de forte puissance vous devez utiliser une interface entre les sorties et l'appareil à commander. Vous pouvez par exemple utiliser un relais ou une boîte de commutation externe.



Schéma d'une sortie

Exemple de sortie pour piloter une LED ou un relais avec une alimentation externe..



**Note : Le +V est un report de l'alimentation d'entrée. Avec une alimentation de 12V, le +12V sera également à 12V. Le courant fourni ne pourra pas dépasser 1A.**

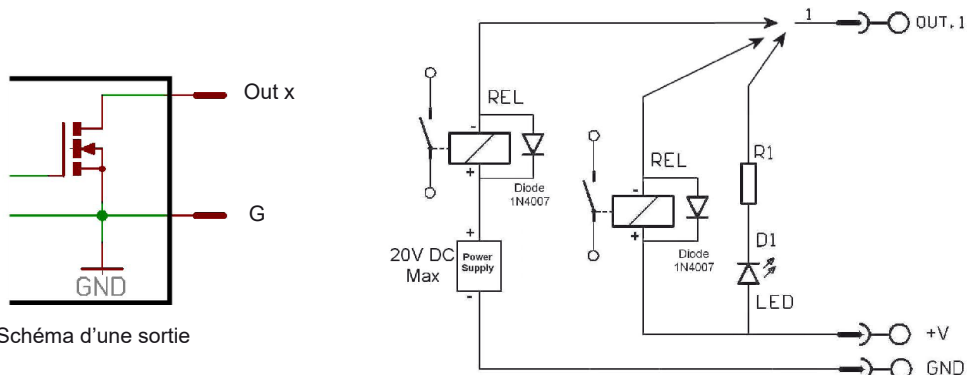
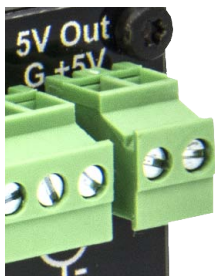

Il est également possible d'utiliser la sortie 5V pour alimenter un périphérique qui nécessite une tension d'alimentation plus basse.  
Sortie 5V régulée - Max 1A

## 4 - Mode de fonctionnement

### Fichiers compatibles :

- .MP3 : Fichiers audio au format MP3 (voir annexe B)
- .WAV : Fichiers audio au format Wav (voir annexe B)
- .sc2 : Fichiers événements

Les noms des dossiers et des fichiers définissent le mode de lecture. Les dossiers et les fichiers doivent être nommés et copiés selon un agencement spécifique décrit dans les chapitres suivants.

### 4.1 Organisation des dossiers :

Un seul niveau de dossier est permis à partir de la racine. Les noms se composent de 3 chiffres de 000 à 999 suivi de paramètres optionnels et du nom de votre choix.

Vous ne devez pas utiliser de caractères spéciaux ou accentués.

Exemple :

- 001
- 003 [J002]
- 034 nom du dossier
- 247 [V+02][SEQ] mon dossier

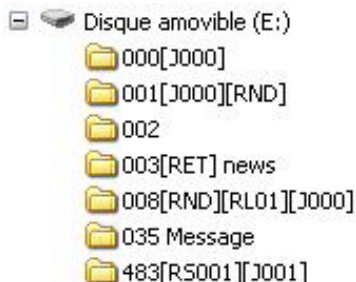

#### ● Les 3 premiers chiffres définissent le N° du dossier et donc son nom principal

Les dossiers sont numérotés de 000 à 999

Exemple :

- 000 : Dossier N°000 - Dossier «Autoplay» joué à la mise sous tension.
- 001 : Dossier N° 1
- 034 : Dossier N° 34

Le numéro de dossier désigne le dossier à utiliser à la mise sous tension du lecteur, lors d'un saut ou lors du déclenchement. Vous pouvez utiliser tous les nombres entre 000 et 999.

**IMPORTANT :** Les 4 contacts d'entrée permettent de déclencher les N° de dossier correspondant à ces 3 premiers chiffres suivant un ordre binaire entre 001 et 015. Il est possible de modifier les N° de dossier déclenchés en éditant le fichier config.txt. (voir chapitre 5)

- Dossier 001 -> Entrée 1
- Dossier 002 -> Entrée 2
- Dossier 003 -> Entrée 1 + 2
- Dossier 004 -> Entrée 3
- Dossier 005 -> Entrée 1 + 3
- Dossier 006 -> Entrée 2 + 3
- Dossier 007 -> Entrée 1 + 2 + 3
- Dossier 008 -> Entrée 4
- Dossier 009 -> Entrée 1 + 4
- Dossier 010 -> Entrée 2 + 4
- Dossier 011 -> Entrée 1 + 2 + 4
- Dossier 012 -> Entrée 3 + 4
- Dossier 013 -> Entrée 1 + 3 + 4
- Dossier 014 -> Entrée 2 + 3 + 4
- Dossier 015 -> Entrée 1 + 2 + 3 + 4

# ID-AL - EventPlayer mkII - Lecteur audio et DMX - Mode d'emploi

---

**Cas particulier :** Le dossier 000 représente le dossier qui sera joué par défaut à la mise sous tension. Lorsque le lecteur est allumé, il vérifie la présence de ce dossier. Si ce dossier est présent, le lecteur lit ce qu'il trouve dedans. Si ce dossier est absent, le lecteur se positionne en état stop.

*Note : Le répertoire lu par défaut à la mise sous tension peut être modifié dans le fichier de configuration. (voir chapitre 5)*

## Paramètres complémentaires - Balises optionnelles :

Pour modifier le comportement du lecteur, vous pouvez ajouter des paramètres optionnels dans le nom du dossier. Ces paramètres sont encadrés par des symboles crochets «[» «]». Vous pouvez utiliser plusieurs paramètres dans le nom du répertoire.

**[Jxxx]** - Saut vers un autre dossier à la fin de la lecture du dossier en cours ou lecture en boucle

**[RET]** - Retourne au dossier précédent à la fin de la lecture du dossier en cours

**[RND]** ou **[SEQ]** - Définit le mode de lecture aléatoire ou séquentielle du dossier en cours

**[V+xx]** ou **[V-xx]** - Modifie temporairement le volume du lecteur

**[NT]** - Définit les modes d'interruptions

**[RSxxx]** - Envoi de codes RS232

**[WHL]** - Joue le dossier tant que l'entrée correspondante est enclenchée.

**[NXTxxx]** - Joue un nombre défini de fichiers audio parmi ceux présents dans le dossier.

**[AUX]** - Sélectionne l'entrée auxiliaire à la fin de la lecture du répertoire en cours.

## EP230 seulement :

**[Rxxx]** - Active ou désactive les différents contacts de sortie

*Note : Sans option, le lecteur lit le dossier en cours en entier et en aléatoire puis s'arrête. Le dossier est interruptible*

## ● [Jxxx] - Désigne le N° de dossier à lire à la fin de la lecture du dossier en cours.

En ajoutant ce paramètre dans le nom du dossier, vous définissez le comportement du lecteur à la fin de la lecture du dossier en cours afin de lire un autre dossier par exemple. Cette option sert également à lire un dossier en boucle. Le paramètre xxx de la balise [Jxxx] représente le numéro du dossier à lire. Il est toujours écrit sur 3 chiffres (exemple: 001, 045, 999). Il est compris entre 000 et 999.

Exemple :

001 [J002] : Saut dans le dossier 002 à la fin de la lecture du dossier 001

003 [J003] : Saut dans le dossier 003 à la fin de la lecture de 003 -> Créé une boucle du dossier 003

008 [J023] : Saut dans le dossier 023 à la fin de la lecture du dossier 008

458 [J999] : Saut dans le dossier 999 à la fin de la lecture du dossier 458

Pour lire des fichiers en boucle à la mise sous tension, vous utiliserez le dossier 000 et la balise [J000] (valeur par défaut modifiable par le fichier config.txt - voir chapitre 5).

Exemple :

000[J000]

- Si le dossier de destination n'existe pas, la lecture est stoppée.

- Si le dossier de destination ne contient aucun fichier et si le nom contient une balise d'option, cette option sera exécutée. Si aucune option de lecture n'est indiquée, le lecteur se positionne en mode stop.

## ● [RET] - Retour au dossier précédemment lu après la lecture du dossier en cours

Vous êtes en cours de lecture d'un dossier. Un ordre arrive pour lire un autre dossier qui possède la balise [RET]. Le lecteur saute alors dans le nouveau dossier, lit ce qui s'y trouve et quand tous les fichiers sont lus, le lecteur reprend la lecture du dossier précédent. Vous pourrez utiliser cette fonction pour lire un même message à la fin de la lecture des dossiers.

Plusieurs dossiers différents peuvent désigner un même dossier afin de revenir dans le dossier qui l'a appelé.

Exemple :

001 [J100] : Lit le dossier 001 puis saute dans le dossier 100

002 [J100] : Lit le dossier 002 puis saute dans le dossier 100

100 [RET] : Lit le contenu du dossier 100 puis retourne au dossier précédent (001 ou 002)

Dans l'exemple ci-dessus, à la fin de la lecture des dossiers 001, 002 un saut est fait vers le dossier 100 pour en lire le contenu. A la fin de la lecture du dossier 100, la lecture reprend dans le dossier précédent c'est à dire celui qui l'a dernièrement appelé.

Note : la balise [RET] ne comprend qu'un seul niveau de retour, c'est toujours le dossier précédemment joué qui fait office de dossier de retour.

## ● [SEQ] ou [RND] - Définit le mode de lecture du dossier en cours. Par défaut, sans paramètre, le répertoire est lu de façon aléatoire.

[SEQ] : Lecture dans un ordre numérique

[RND] ou aucun paramètre : Lecture dans un ordre aléatoire

Exemple :

001[SEQ] : Lit le dossier 001 dans un ordre numérique séquentiel puis s'arrête à la fin du dossier

002[RND][J002] : Lit le dossier 002 en boucle et en aléatoire

003[J001] : Lit le dossier 003 en aléatoire puis saute dans le dossier 001

En choisissant [SEQ] vous sélectionnez le mode de lecture dans un ordre défini. Le tri est fait dans un ordre numérique c'est à dire dans l'ordre des chiffres des noms des fichiers. Les fichiers contenus dans le dossier pourront être numérotés de 001 à 999. (voir chapitre suivant sur l'organisation des fichiers dans les dossiers pour les détails du nommage)

Dans l'ordre défini [SEQ], les fichiers qui ne sont pas numérotés sont ignorés.

Les dossiers ne respectant pas la règle sur les noms sont ignorés.

## ● [V+xx] ou [V-xx] - Modifie le volume du dossier

Le nom du dossier peut agir sur le volume de sortie. Cette fonction est utilisée pour diffuser des messages plus fort ou moins fort que les autres fichiers. L'augmentation ou la réduction du volume par les balises volumes est toujours relatif au réglage du volume général.

Le paramètre xx de la balise [V+xx] et [V-xx] représente le nombre de pas nécessaire pour augmenter ou pour réduire le volume principal. Il est toujours écrit sur 2 chiffres (exemple: 01, 032, 64). Il est compris entre 00 et 64.

Exemple :

001 [V+05] : augmente le volume de 5 pas pendant la durée du dossier

001 [V-03] : diminue le volume de 3 pas pendant la durée du dossier

# ID-AL - EventPlayer mkII - Lecteur audio et DMX - Mode d'emploi

---

A la fin de la lecture du dossier, le volume revient au niveau précédent.

- Si les valeurs de changement dépassent les valeurs de niveau maximum ou minimum du lecteur, les niveaux sont fixés à leur maximum ou minimum.

## ● **[NT]** - Cette option définit le mode d'interruption du dossier en cours de lecture

Si cette option est inscrite dans le nom du dossier, les fichiers lus ne peuvent pas être interrompus et les ordres reçus sont ignorés.

**Sans cette option, la lecture du répertoire en cours peut être interrompue à tout moment par une action externe. (contact d'entrée, RS232 ...)**

Exemple :

001 [NT] : Le répertoire 001 est NON interruptible.

Une action sur l'un des contacts d'entrée, par RS232 ou autre est ignorée et la lecture du dossier en cours n'est pas arrêtée. Attention, l'action n'est pas mémorisée et l'information de déclenchement est perdue.

## ● **[RSxxx]** - Cette balise permet d'envoyer des octets sur la sortie RS232

Lorsque le dossier est appelé, une liste d'octets est transmise par la liaison série afin de piloter d'autres appareils (un autre lecteur, une grille de commutation, un vidéoprojecteur ...)

Les octets à envoyer sont contenus dans un fichier texte qui sera créé à cet effet.

### **Valeur par défaut : 19200 Bauds - 8 bits - Pas de parité - 1 bit start - 1 bit stop**

(le baud rate est modifiable par le fichier config.txt)

Le paramètre xxx de la balise [RSxxx] représente le numéro de la commande série à envoyer sur la RS232 du lecteur (numéro de ligne du fichier «serial.txt»). Il est toujours écrit sur 3 chiffres (exemple: 001, 045, 999). Il est compris entre 001 et 999.

[RSxxx] : xxx désigne le numéro de la ligne du fichier serial.txt qui doit être envoyé. (valeur de 001 à 999)

### **Le fichier de définition des octets à envoyer doit se nommer : serial.txt**

**Il sera copié à la racine du media (carte SD/SDHC - clé USB)**

Ce fichier est un fichier texte (texte brut sans mise en page) qui pourra être créé avec tout éditeur de texte simple tel que «Notepad» de Windows ou similaire. Lors de l'enregistrement, utilisez le codage «ANSI». N'utilisez pas de caractères spéciaux.

Le fichier «serial.txt» de codes RS232 est un fichier texte contenant une ou plusieurs lignes. Chacune de ces lignes contiendra une suite d'octets exprimés en hexadécimale et séparés par un espace (de 00h à FFh). Vous ne devez noter que les deux caractères de la valeur hexadécimale souhaitée.

Chaque début de ligne de ce fichier devra présenter le paramètre suivant :

#xxx : xxx numéro de la ligne contenant les octets à envoyer en rapport avec le xxx de la balise.

[RS002] -> Ligne #002 - La balise [RS002] enverra la suite d'octets de la ligne #002 du fichier «serial.txt»

Le séparateur entre chaque octet est un espace.

# ID-AL - EventPlayer mkII - Lecteur audio et DMX - Mode d'emploi

---

Exemple de ligne contenu dans le fichier serial.txt :

```
#001:45 85 63 21 78 A5 B2
```

```
#002:98 75 21 35 45 98
```

```
#100:21 35 45 78 A5 B2
```

Il est également possible de mettre des commentaires dans le fichier en utilisant 2 fois le caractère «/» (barre de division)

```
// fichier exemple
```

```
#001:05 A1 FF E4 // commentaire dans la ligne
```

```
#005:45 85 63 21 78 A5 B2
```

```
#100:98 75 35 45 98 // ma commande
```

```
//autre commande
```

```
#064: 48 25 Ce 8b
```

```
#128:4C 8E D9 5A //
```

```
#999:a4 Fc 48 3e 8B
```

```
//commentaires en fin du fichier
```

Exemple pour déclencher la lecture du dossier 001 d'un autre MicroPlayer mkIII :

```
#001:80 01 01
```

Exemple de balise :

```
001[RS001] : Envoi les octets de la ligne #001 du fichier «serial.txt» à la lecture du dossier 001
```

```
002[RS064] : Envoi les octets de la ligne #064 du fichier «serial.txt» à la lecture du dossier 064
```

Note : Si un dossier est joué en boucle, le message xxx définit par la balise [RSxxx] sera envoyé à chaque bouclage du dossier.

Exemple:

```
001[J001][RS099] : lit le dossier 001 en boucle. A chaque bouclage du dossier, le message décrit à la ligne 099 du fichier «serial.txt» sera envoyé par la RS232 du lecteur.
```

## ● [WHL] - Joue le dossier tant que l'entrée correspondante est enclenchée.

Ce paramètre permet de lire le contenu d'un dossier tant que l'entrée correspondante à ce dossier est activée. Lorsque l'entrée associée au dossier est désactivée, le lecteur applique les balises relatives à la sortie du dossier. Tant que l'entrée correspondante au dossier est activée, le dossier est joué en boucle.

Exemple :

```
001[WHL] : Le dossier 001 est lu en boucle tant que l'entrée 1 est activée. Lorsque l'entrée 1 est désactivée, le lecteur STOP.
```

```
002[WHL][J045] : Le dossier 002 est lu en boucle tant que l'entrée 2 est activée. Lorsque l'entrée 2 est désactivée, le lecteur lit le dossier 045.
```

```
003[WHL][J999] : Le dossier 003 est lu en boucle tant que les entrées 1+2 sont activées. Lorsque les entrées 1+2 sont désactivées, le lecteur lit le dossier 999.
```

Les entrées contact sec du lecteur sont combinatoires, cela signifie que toutes modifications de la combinaison des entrées activées seront prises en compte à tout moment par le lecteur.



Exemple :

000[J000] : Le dossier 000 est lu en boucle à la mise sous tension

001[WHL][J000] : Le dossier 001 est lu en boucle tant que l'entrée 1 est activée. Si l'entrée 2 est activée en plus de l'entrée 1, le lecteur lit le dossier 003

002[WHL][J000] : Le dossier 002 est lu en boucle tant que l'entrée 2 est activée. Si l'entrée 1 est activée en plus de l'entrée 2, le lecteur lit le dossier 003

003[WHL][J000] : Le dossier 003 est lu en boucle tant que les entrées 1+2 sont activées. Si l'entrée 1 est désactivée, le lecteur lit le dossier 002, mais, si l'entrée 2 est désactivée, le lecteur lit le dossier 001

## ● [NXTxxx] - Joue un nombre défini de fichiers audio du dossier.

Ce paramètre permet de lire un nombre déterminé de fichiers audio parmi ceux présent dans le dossier. Lorsque le nombre de fichiers audio lu dans le dossier a été atteint, le lecteur applique les balises relatives à la sortie du dossier. Si le nombre de fichiers demandés par la balise [NXTxxx] est supérieur au nombre de fichiers audio présents dans le dossier, le lecteur bouclera dans le dossier autant que nécessaire afin de jouer le nombre exact de fichiers audio demandés.

Avec cette balise, le lecteur mémorise les fichiers audio qui sont lus. Cela signifie que les fichiers audio déjà lus par une précédente commande [NXTxxx] ne seront pas rejoués tant que tous les fichiers du dossier n'auront pas été lus.

Le paramètre xxx de la balise [NXTxxx] représente le nombre de fichiers à lire dans le dossier désigné. Il est toujours écrit sur 3 chiffres (exemple: 001, 045, 999). Il est compris entre 001 et 999.

Exemple :

001[NXT003] : 3 fichiers audio sont lus aléatoirement dans le dossier 001, puis le lecteur STOP

002[NXT001][J000] : 1 fichier audio est lu dans le dossier 002, puis le lecteur lit le dossier 000

003[NXT005][RET] : 5 fichiers audio sont lus dans le dossier 003, puis le lecteur revient dans le dossier précédemment lu

004[NXT002][SEQ][J000] : Les 2 fichiers suivants dans l'ordre de numérotation (voir fonction SEQ) sont lus dans le dossier 004 puis le lecteur lit le dossier 000

## ● [AUX] - Sélectionne l'entrée auxiliaire à la fin de la lecture du répertoire en cours.

Le lecteur EventPlayer mkII possède une entrée audio AUXiliaire. Sur cette entrée, il peut être branché une source sonore tel qu'un récepteur satellite, un ordinateur, un autre lecteur audio ...

Le lecteur s'insère dans la chaîne audio principale pour diffuser des messages, des infos, une musique...

Le lecteur pourra être utilisé comme outil de décrochage local ou comme système de secours en cas de panne de la source principale.

Par programmation horaire ou déclenchement externe (contact d'entrée, Ethernet, liaison série...) le programme musical qui entre par la prise auxiliaire est coupé par un fondu de sortie et le contenu du répertoire sélectionné est diffusé. Si l'entrée Auxiliaire est à nouveau sélectionnée, le son remonte avec un fondu d'entrée.

Pour revenir du mode auxiliaire et lire un dossier, il faut lancer une action sur une des entrées, un programme horaire, un ordre sur la liaison RS232 ou par Ethernet.

Exemple :

001 [AUX] : Lit le contenu du répertoire 001 puis bascule sur l'entrée Auxiliaire

## ● Comportement spécifiques :

- Si un dossier est absent mais qu'une action le désigne, la lecture est stoppée.
- Lors d'un déclenchement désignant un dossier ne contenant aucun fichier et si le nom contient une balise d'option, cette option sera exécutée. Si aucune option de lecture (un saut par exemple) n'est indiquée, le lecteur se positionne en mode stop.

## EP230 seulement

### ● [Rxxx] - Active ou désactive un ou plusieurs contacts de sortie

Chaque fichier peut actionner les différentes sorties de façon directe sans aucune programmation supplémentaire. Vous pouvez allumer des lampes, actionner des moteurs ou toutes autres actions suivant le fichier lu.

**Attention, l'état des sorties ne peut pas évoluer pendant la lecture du fichier. Pour cela, vous devez utiliser la fonction Show Control.**

Exemple :

001[R001]	Active la sortie 1 lors de la lecture du dossier 001
002[R255]	Active les 8 sorties lors de la lecture du dossier 002
004[R000]	Désactive toutes les sorties lors de la lecture du dossier 004

Les valeurs sont comprises entre 000 et 255 suivant une progression binaire. Voir la table de correspondance dans les annexes.

Les sorties sont commutées au début de la lecture du fichier. Si aucun autre fichier ne possède d'option de commutation dans son nom, les sorties ne changeront pas et ne seront pas désactivées.

Si un fichier événement est lu (fonction Show Control), les sorties peuvent changer suivant le scénario du fichier événement. Nous vous conseillons de réaliser les commutations des sorties dans le scénario Show Control pour un contrôle plus précis et sans mélange des informations.

## 4.2 Organisation des fichiers à l'intérieur des dossiers.

Comme pour les dossiers, le nom des fichiers a une influence directe sur la lecture des fichiers audio.

**Note : Le nommage des fichiers est libre si la lecture est aléatoire (option «(RND)» ou pas d'option dans le nom du dossier). Dans ce cas, les fichiers seront tous lus et ils seront tous interruptibles**

En lecture dans un ordre défini (séquentiel) vous devez numéroter les fichiers. Les noms se composent de 3 chiffres de 001 à 999 et d'un nom de votre choix. Des informations optionnelles (balises) peuvent être ajoutées suivant votre besoin comme l'interruptibilité du fichier ou le déclenchement des sorties.

Exemple :

001 [J367] mon message.mp3  
063 [RS020] nom du fichier.wav  
845 [V+12][RL01] mon fichier.mp3  
ma chanson [NT].wav

Deux types de fichiers audio peuvent être utilisés :

- Les fichiers au format WAV (.wav).
- Les fichiers au format MPEG Layer 3 (.mp3).

Pour plus d'informations sur le type de fichier supporté par votre lecteur, veuillez-vous reporter à l'Annexe B de ce manuel.

**Note : Dans le mode de lecture séquentielle (SEQ) si vous faites cohabiter des fichiers numérotés et non numérotés, seuls les fichiers numérotés seront lus . Dans le mode aléatoire, ils seront tous lus.**

- Les 3 premiers chiffres définissent le N° du fichier et donc son nom principal de 001 à 999.

Exemple :

001.mp3 : fichier N°001  
063.wav : fichier N°063

Si le dossier indique le mode aléatoire, les fichiers n'ont pas besoin d'être numérotés et la lecture est faite de façon aléatoire. En mode séquentiel [SEQ] les fichiers sont lus dans l'ordre numérique des trois premiers chiffres. Si le dossier indique l'ordre défini [SEQ], les fichiers non numérotés sont ignorés.

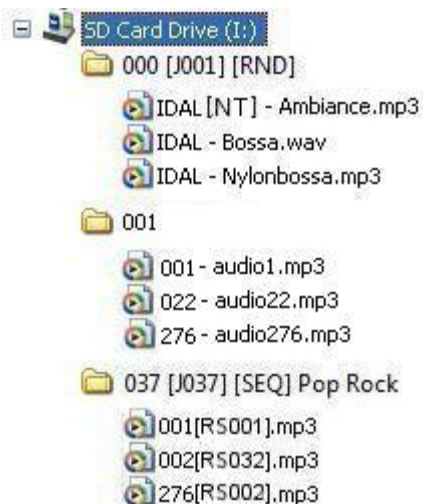

## Paramètres optionnels

Pour modifier le comportement du lecteur, vous pouvez ajouter des paramètres optionnels dans le nom du fichier. Ces paramètres sont encadrés par des symboles crochets «[« »]». Vous pouvez utiliser plusieurs paramètres dans le nom du fichier.

**[Jxxx]** - Saut vers un dossier à la fin de la lecture du fichier en cours.

**[NT]** - Le fichier n'est pas interruptible ou l'action est mémorisé pour être exécuté à la fin du fichier

**[RSxxx]** Envoi une liste d'octets par la liaison série RS232

**[V+xx]** ou **[V-xx]** - Modifie temporairement le volume du lecteur.

## EP230 seulement

**[Rxxx]** - Active ou désactive les différents contacts de sortie

**Note :** *Sans option, les fichiers sont lus les uns après les autres suivant le mode sélectionné (aléatoire ou séquentiel) et peuvent être interrompus à tout moment par une action externe.*

### ● **[JXXX]** - Désigne le N° de dossier à utiliser à la fin de la lecture du fichier en cours.

En ajoutant ce paramètre dans le nom du fichier, vous définissez le comportement du lecteur à la fin de la lecture du fichier en cours pour lire un autre dossier par exemple.

- Si le dossier de destination n'existe pas, la lecture est stoppée.

- Si le dossier de destination ne contient aucun fichier et si le nom contient une balise d'option, cette option sera exécutée. Si aucune option de lecture n'est indiquée, le lecteur se positionne en mode stop.

Exemple :

mon fichier [J002].mp3 - Saute dans le dossier 002 à la fin de la lecture du fichier

003[J023][RL02].mp3 - Active la sortie 2 et saute dans le dossier 023 à la fin de la lecture du fichier

034[J034].wav - Saute dans le dossier 034 à la fin de la lecture du fichier. Ce n'est pas une boucle avec le fichier 034 mais bien un saut vers le dossier 034

Cette fonction permet par exemple de surveiller un fichier afin qu'il soit suivi d'une action de saut.

Plusieurs fichiers différents peuvent désigner le même répertoire de saut.

Exemple :

001 [J100].mp3 - Après lecture du fichier 001, saut dans le répertoire 100

002 [J100].wav - Après lecture du fichier 002, saut dans le répertoire 100

### ● **[NT]** - Cette option définit le mode d'interruption du fichier en cours de lecture.

Si cette option est inscrite dans le nom du fichier, le fichier ne peut pas être interrompu et les ordres reçus sont ignorés.

**Sans cette option, la lecture du fichier en cours peut être interrompue à tout moment par une action externe sauf si l'option est incluse dans le nom du dossier.**

Exemple :

message [NT].mp3 - Le fichier est NON interruptible.

Une action sur l'un des contacts d'entrée, par RS232 ou autre est ignorée et la lecture du fichier en cours n'est pas arrêtée. Attention, l'action n'est pas mémorisée et l'information de déclenchement est perdue.

Vous pouvez faire cohabiter dans le même dossier, des fichiers interruptibles et d'autres non interruptibles.

Note : la balise [NT] agit uniquement sur les commandes de changement de dossier. Les commandes PLAY, STOP, NEXT FILE ou PREVIOUS FILE sont immédiatement exécutées.

## ● [RSxxx] - Cette balise permet d'envoyer des octets sur la sortie RS232

Lorsque le fichier est appelé, une liste d'octets est transmise par la liaison série afin de piloter d'autres appareils (un autre lecteur, une grille de commutation, un vidéoprojecteur ...)

Les octets à envoyer sont contenus dans un fichier texte qui sera créé à cet effet.

### Valeur par défaut : 19200 Bauds - 8 bits - Pas de parité - 1 bit start - 1 bit stop

(le baud rate est modifiable par le fichier config.txt)

Le paramètre xxx de la balise [RSxxx] représente le numéro de la commande série à envoyer sur la RS232 du lecteur (numéro de ligne du fichier «serial.txt»). Il est toujours écrit sur 3 chiffres (exemple: 001, 045, 999). Il est compris entre 001 et 999.

[RSxxx] : xxx désigne le numéro de la ligne du fichier serial.txt qui doit être envoyé.(valeur de 001 à 999)

### Le fichier de définition des octets à envoyer doit se nommer : serial.txt

Il sera copié à la racine du media (carte SD/SDHC - clé USB)

Ce fichier est un fichier texte (texte brut sans mise en page) qui pourra être créé avec tout éditeur de texte simple tel que «Notepad» de Windows ou similaire. Lors de l'enregistrement, utilisez le codage «ANSI». N'utilisez pas de caractères spéciaux.

Le fichier «serial.txt» de codes RS232 est un fichier texte contenant une ou plusieurs lignes. Chacune de ces lignes contiendra une suite d'octets exprimés en hexadécimale et séparés par un espace (de 00h à FFh). Vous ne devez noter que les deux caractères de la valeur hexadécimale souhaitée.

Chaque début de ligne de ce fichier devra présenter le paramètre suivant :

#xxx : xxx numéro de la ligne contenant les octets à envoyer en rapport avec le xxx de la balise.

[RS002] -> Ligne #002 - La balise [RS002] enverra la suite d'octets de la ligne #002 du fichier «serial.txt»  
Le séparateur entre chaque octet est un espace.

Exemple de ligne contenu dans le fichier serial.txt :

#001:45 85 63 21 78 A5 B2

#002:98 75 21 35 45 98

#100:21 35 45 78 A5 B2

Il est également possible de mettre des commentaires dans le fichier en utilisant 2 fois le caractère «/» (barre de division)

// fichier exemple

#001:05 A1 FF E4 // commentaire dans la ligne

#005:45 85 63 21 78 A5 B2

#100:98 75 35 45 98 // ma commande

//autre commande

#064: 48 25 Ce 8b

#128:4C 8E D9 5A //

#999:a4 Fc 48 3e 8B

//commentaires en fin du fichier

Exemple pour déclencher la lecture du dossier 001 d'un autre MicroPlayer mkIII :

#001:80 01 01

Exemple de fichiers :

001[RS001].mp3 : Envoi les octets de la ligne #001 du fichier «serial.txt» à la lecture du fichier 001  
002[RS064].wav : Envoi les octets de la ligne #064 du fichier «serial.txt» à la lecture du fichier 064

## ● [V+xx] ou [V-xx] - Modifie le volume du fichier

Le nom du fichier peut agir sur le volume de sortie. Cette fonction est utilisée pour diffuser des messages plus fort ou moins fort que les autres fichiers.

Exemple :

001[V+05].mp3 : augmente le volume de 5 pas pendant la durée du fichier.  
001[V-03].wav : diminue le volume de 3 pas pendant la durée du fichier.

L'augmentation ou la réduction du volume par les balises volumes est toujours relatif au réglage du volume général.

Le paramètre xx de la balise [V+xx] et [V-xx] représente le nombre de pas nécessaire pour augmenter ou pour réduire le volume principal. Il est toujours écrit sur 2 chiffres (exemple: 01, 32, 64). Il est compris entre 00 et 64.

A la fin de la lecture du fichier, le volume revient au niveau précédent.

- Si les valeurs de changement dépassent les valeurs de niveau maximum ou minimum du lecteur, les niveaux sont fixés à leur maximum ou minimum.

## EP230 seulement

### ● [Rxxx] - Active ou désactive un ou plusieurs contacts de sortie

Chaque fichier peut actionner les différentes sorties de façon directe sans aucune programmation supplémentaire. Vous pouvez allumer des lampes, actionner des moteurs ou toutes autres actions suivant le fichier lu.

**Attention, l'état des sorties ne peut pas évoluer pendant la lecture du fichier. Pour cela, vous devez utiliser la fonction Show Control.**

Exemple :

001 [R001].mp3 - Active la sortie 1 lors de la lecture du fichier 001  
001 [R255].wav - Active les 8 sorties lors de la lecture du fichier 001  
mon fichier [R000].mp3 - Désactive toutes les sorties lors de la lecture du fichier «mon fichier.mp3»

Les valeurs sont comprises entre 000 et 255 suivant une progression binaire. Voir la table de correspondance dans les annexes.

Les sorties sont commutées au début de la lecture du fichier. Si aucun autre fichier ne possède d'option de commutation dans son nom, les sorties ne changeront pas et ne seront pas désactivées.

Si un fichier événement est lu (fonction Show Control), les sorties peuvent changer suivant le scénario du fichier événement. Nous vous conseillons de réaliser les commutations des sorties dans le scénario Show Control pour un contrôle plus précis et sans mélange des informations.

## 5 - Menu et configuration

Plusieurs réglages sont accessibles par le bouton Data afin de configurer le lecteur EventPlayer mkII.

Le bouton DATA possède 2 fonctions :

- 1 - Rotation sans fin dans les 2 sens.
- 2 - Poussoir de validation



Lorsque le lecteur est en mode normal (c'est à dire sans être dans un menu de configuration), la rotation du bouton règle le volume de sortie.

En appuyant sur le bouton, vous accédez aux différents menus de paramétrage :

- 1 - Sélection de la source (Lecteur ou Auxiliaire)
- 2 - Réglage de tonalité du lecteur ou de l'entrée Auxiliaire
- 3 - Réglage de la date et de l'heure
- 4 - Paramètres de la liaison Ethernet
- 5 - Paramètres de la liaison série RS232
- 6 - Diverses options (Affectation des boutons, Fade in/out, Autoplay ...)
- 7 - Choix de la langue d'affichage

### Utilisation générale du bouton dans le menu option :

- Une rotation permet de choisir un menu. Une pression valide le choix du menu
- Une rotation change la valeur des paramètres de réglage. Une pression valide le paramètre et retourne au menu précédent ou passe au champ suivant.
- Pour sortir du menu, tourner le bouton jusqu'à voir noter «Retour» ou «Sortie» et valider en pressant le bouton.

### Lecture du LCD :

Sur la première ligne apparait le nom du menu et en dessous la valeur du paramètre associé  
Pour régler cette valeur, appuyez sur le bouton pour la changer.

**Réglage de volume :** Tourner le bouton DATA pour changer le volume.

Attention, le volume peut aussi être changé par la liaison série, par Ethernet et par le nom du fichier.

Pour changer le volume du lecteur, sélectionnez la source principale «MAIN» dans le menu «SOURCE».  
Pour changer le volume de l'entrée Auxiliaire, sélectionnez la source «AUX» dans le menu «SOURCE».

# ID-AL - EventPlayer mkII - Lecteur audio et DMX - Mode d'emploi

---

Choix des menus du premier niveau :

## SOURCE

MAIN

Sélectionne soit le lecteur soit l'entrée auxiliaire  
Affiche la source sélectionnée (Lecteur ou Aux)



## EGALISEUR

B:00 M:00 T:00

Règle les tonalités du lecteur ou de l'entrée Aux  
Affiche les valeurs actuelles - B pour Basse / M pour Médium / T pour Aigüe



## DATE / HEURE

01/01/2008 00:00

Règle la date et l'heure du lecteur  
Affiche la date et l'heure actuelle du lecteur



## ETHERNET

192 . 168 . 1 . 1

Règle les paramètres de la liaison Ethernet  
Affiche la valeur par défaut de l'adresse IP du lecteur



## SERIE RS232

001 / 19200 / OFF

Règle les paramètres de la liaison série RS232  
Valeur par défaut. ID du lecteur, vitesse de la liaison et mode de surveillance



## OPTIONS

Règle divers paramètres tels que l'affectation des boutons, fade in/out, a gestion de l'amplificateur ...)



## LANGUE

FRANCAIS

Choix de la langue d'affichage  
A choisir entre Français et Anglais



## SORTIE

Sort du menu option pour revenir à une utilisation normale



## 6 - Show control et liaison DMX

Le lecteur EventPlayer n'est pas seulement un lecteur de fichiers audio, il peut également lire des fichiers séquences afin de piloter des appareils répondant à la norme DMX512 ou commander des contacts de sortie le tout en synchro avec le fichier audio.

Avec le logiciel Show Control que vous pouvez télécharger gratuitement sur le site [www.id-al.com](http://www.id-al.com), vous pourrez créer des scénarios gérant à la fois la diffusion sonore et l'envoi d'ordres aux appareils branchés sur cette prise, en parfaite synchronisation.

Nous vous invitons à vous reporter au manuel du logiciel pour utiliser cette fonction.

Sur cette sortie vous brancherez tout appareil compatible avec le protocole DMX512. Vous pourrez ainsi utiliser des gradateurs, des projecteurs asservis, des convertisseurs DMX vers relais ou vers servomoteurs...

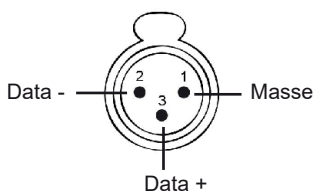

## Principe de création d'un projet dans le logiciel Show Control

Le principe consiste à créer des pistes d'évènements DMX ou de contacts de sortie puis de placer des évènements dans une grille en fonction du temps et du fichier audio associé.

Une fois le fichier créé, il suffira de le copier dans le média de l'EventPlayer avec les fichiers audio. Le fonctionnement du lecteur est identique qu'il s'agisse d'un fichier audio, d'un fichier évènement seul ou de la lecture en synchro des deux. Les dossiers et leurs options, les contacts d'entrée de déclenchement et tous les autres organes de contrôle comme la programmation horaire fonctionnent de la même façon. Vous pouvez bien entendu utiliser autant de fichiers évènements que vous le souhaitez.

## Visualisation temps réel - EP230 seulement

Si vous connectez un câble Micro USB sur le lecteur et USB sur un PC et vous pourrez alors activer le mode temps réel sur le logiciel. Le lecteur devient alors une interface PC vers DMX. La lecture de votre travail en cours sur le logiciel permettront de visualiser le résultat sur la sortie DMX.

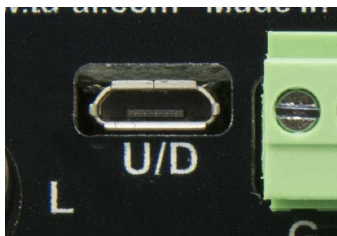

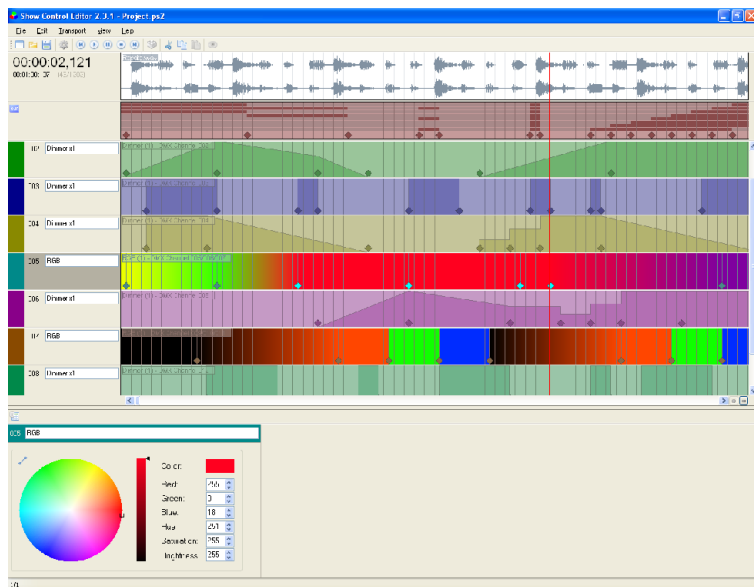

## Phases de création dans le logiciel :

- 1 - Créer un nouveau projet
- 2 - Ouvrir le fichier audio du projet pour le disposer sur la ligne temporelle.
- 3 - Afficher le Patch DMX device et définir les canaux DMX utilisés dans la grille
- 4 - Placer les différents événements dans les pistes
- 5 - Enregistrer le fichier et le transférer sur le support du lecteur (Clé USB, microSD).

## Exportation du fichier résultat

Lorsque votre fichier de Show Control est terminé, vous devez exporter les éléments dans un fichier et le transférer dans le support du lecteur.

- Dans le menu «Fichier» cliquez sur «Build show file». Exportez votre projet avec le nom du fichier audio. Vous ne devez pas changer l'extension qui porte le nom de «.sc2»

- Copiez ce fichier dans le média utilisé dans le lecteur au même emplacement que le fichier audio associé.

Le nom du fichier événements doit porter le même nom que le fichier audio pour être lu en même temps et donc synchronisé.

Exemple :

001

Lion.mp3

Lion.sc2

**Le logiciel et le manuel complet sont à télécharger gratuitement  
à partir du site [www.id-al.com](http://www.id-al.com)**

## 7 - Contrôle par programmation horodatée (Scheduler)

### 7.1 Généralités

Les EP2x0 peuvent être contrôlés à l'aide d'une programmation horodatée. Cette fonctionnalité, appelée Scheduler, permet de planifier la lecture de fichiers audio ou vidéo, de stopper la lecture ou de relancer la lecture à une date et une heure précises.

### 7.2 Principe

Les EvnetPlayer mkII utilisent leur horloge interne pour exécuter les actions programmées à la date et à l'heure souhaitées. Ces actions sont stockées dans un fichier de programmation horodatée appelé fichier Scheduler.

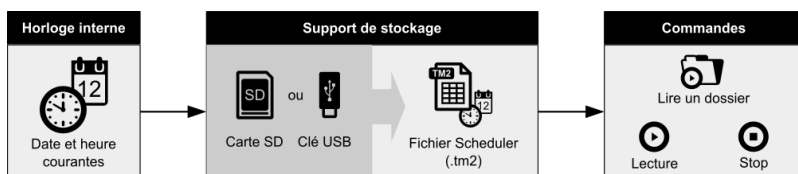

Le principe consiste à créer des «journées types» (la journée du lundi, mardi du samedi, d'un jour de semaine, d'un jour spécial ou férié...) dans lesquelles sont positionnés les actions tout au long de la journée (message à telle heure, changement de vidéo, réveil, extinction...). Ces journées types sont ensuite positionnées dans un calendrier pour être exécutées aux dates choisies.

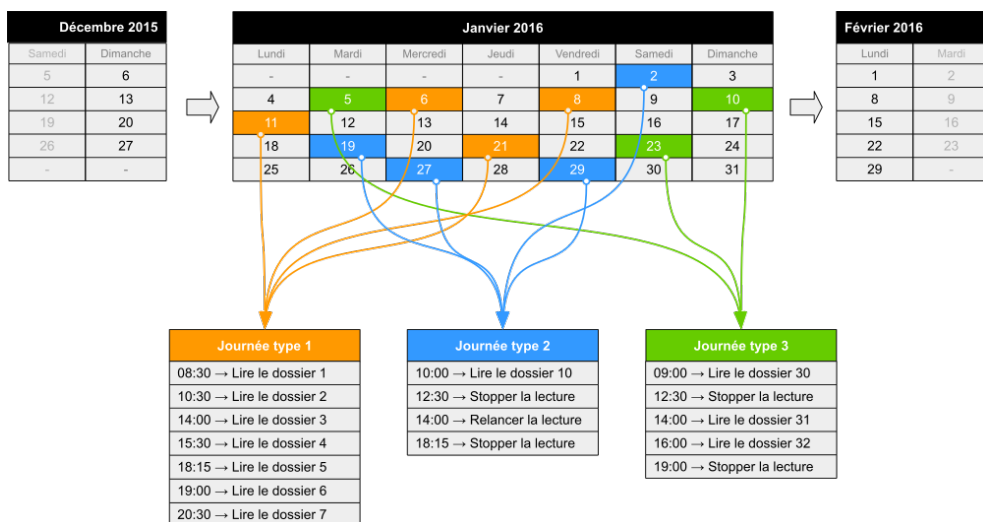

## Notes :

Lorsque l'on ne souhaite pas effectuer d'action à une date précise : la date correspondante dans le calendrier est vide et ne fait référence à aucune journée type.

Lorsque l'on souhaite effectuer exactement les mêmes actions à plusieurs dates différentes : les dates correspondantes dans le calendrier font référence à la même journée type.

Une journée type décrit le déroulement d'une journée entière, minute par minute, de 0h00 à 23h59. Les journées types sont composées d'événements qui décrivent des commandes qui doivent être effectuées à une heure précise de la journée.

## La fonction Scheduler permet :

- De créer jusqu'à 65535 journées types différentes.
- Une journée type peut déclencher un événement toutes les minutes.
- L'exécution de l'événement s'effectue précisément lors du changement de minute.
- Un événement peut exécuter une seule commande à la fois.

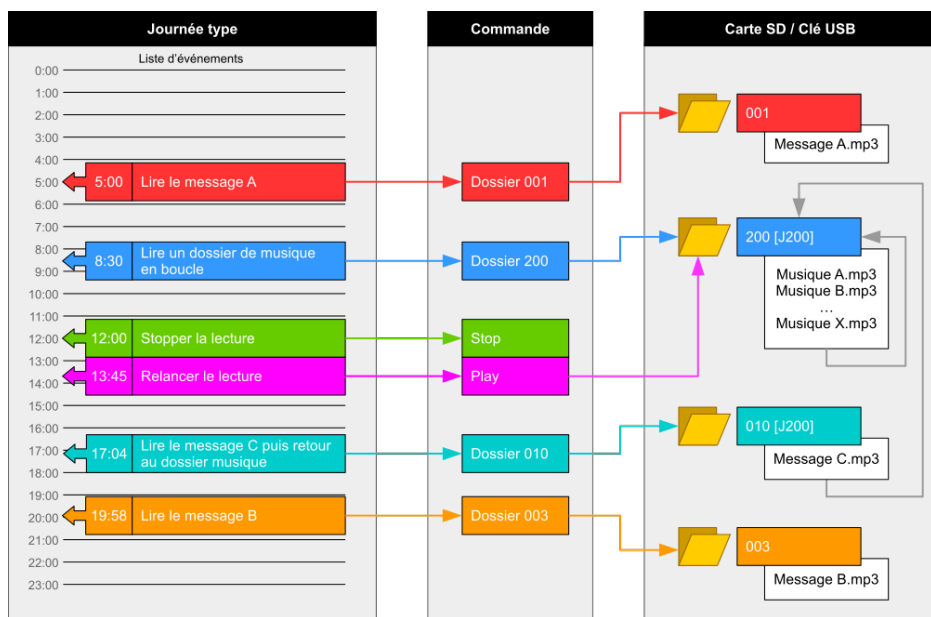

Un événement peut effectuer les commandes suivantes :

### PLAY FOLDER : Lire un dossier de fichiers audio

Cette commande lance la lecture d'un dossier parmi 1000 possibilités différentes. Cette commande nécessite la désignation du numéro du dossier à lire. Le numéro du dossier est déterminé par les 3 premiers caractères du nom du dossier situé à la racine du support de stockage, et est compris entre 000 et 999. Les modalités de lecture du dossier telles que la lecture en boucle, en aléatoire ou en séquentiel dépendent du reste du nom du dossier (boucle : xxx[Jxxx], aléatoire : xxx[RND], séquentiel : xxx[SEQ]) (voir le chapitre Organisation des dossiers).

**PLAY** : Relancer la lecture

Cette commande relance la lecture du dossier dans lequel le lecteur est arrêté. Si aucune opération de lecture de dossier n'a précédé cette commande, ou si le lecteur s'est arrêté suite à la sortie d'un dossier, alors elle sera ignorée.

**STOP** : Stopper la lecture

Cette commande stoppe la lecture dans le dossier en cours de lecture.

## 7.3 Création d'un fichier de programmation horodatée

La programmation horodatée est stockée dans un fichier de programmation appelé fichier Scheduler. Ce fichier est créé à partir du logiciel Scheduler spécialement développé à cet effet.

Le fichier obtenu doit s'appeler «scheduler.tm2»

Une fois le fichier de programmation créé à l'aide du logiciel Scheduler, la programmation est affectée au lecteur **en copiant le fichier de programmation scheduler.tm2 à la racine du média du lecteur** (voir le chapitre Préparation et mise à jour du support de stockage).

**Le logiciel et le manuel complet sont à télécharger gratuitement à partir du site [www.id-al.com](http://www.id-al.com)**

## 8 - Entrée Auxiliaire

En intercalant le lecteur EventPlayer mkII dans une chaîne audio, entre une source audio (un ordinateur, un récepteur satellite, un lecteur multi-CD, un tuner ...) et le système d'amplification, vous pourrez déclencher des messages suivant une programmation horaire, sur des contacts d'entrées ou par réseau.

Le lecteur se transforme en boîte à message pour réaliser des décrochements locaux (informations, publicités), un système d'appel vendeur ou pour gérer l'animation d'un magasin comme le ferait un animateur.

Le basculement de l'entrée auxiliaire est géré par le nom du dossier (voir le chapitre 4). Quand un ordre est reçu de couper l'entrée auxiliaire pour diffuser un message, le son de l'entrée Auxiliaire baisse avec un Fade out, c'est à dire une diminution du volume jusqu'à 0. Lorsque le ou les messages ont été diffusés et qu'un ordre de retour vers l'entrée auxiliaire a été lancé, le son de la source externe remonte avec un Fade in, c'est à dire augmente de 0 au maximum. Le délai des Fade in/out sont réglables dans le menu option.

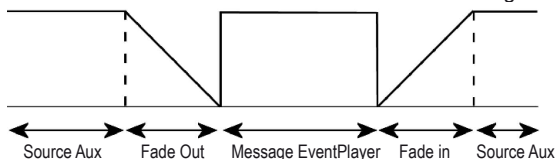

## 9 - Protocole de la liaison série RS232

Le lecteur MicroPlayer mkIII peut communiquer avec d'autres appareils. Il peut recevoir des ordres par son entrée Rx ou transmettre des informations par sa sortie Tx. Le lecteur répond à la norme RS232 (voir caractéristiques en annexe).

**Valeur par défaut : 19200 Bauds - 8 bits - Pas de parité - 1 bit de start - 1 bit de stop**

Le baud rate est modifiable par le fichier config.txt

### 9.1 - Protocole de réception

Avec le protocole d'entrée, le lecteur peut recevoir des ordres pour lancer la lecture d'un dossier ou régler le volume. Par ailleurs, dans le cadre d'utilisation de plusieurs lecteurs sur la même liaison, le lecteur répond à son propre numéro (défini dans le fichier «config.txt», voir le chapitre 5) ou à une commande générale.

Le protocole de réception est construit à partir d'une trame de 3 octets.

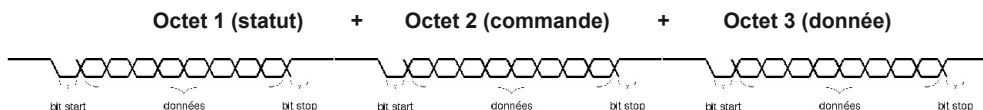

*Rappel :*

- un octet est constitué de 8 bits : b7 b6 b5 b4 b3 b2 b1 b0

- une représentation binaire d'un octet est notée : 1000000b ou en hexadécimal : 80h

#### Octet 1 : Statut - 1xxxxxxb

L'octet de statut est une information de synchronisation de trame. Son bit 8 (b7) est toujours à 1. Tous les autres octets (commandes ou données) ont leur bit 8 à 0.

b7 = 1 : désigne un octet de statut.

b6 - b0 : identification du lecteur à adresser de 001 à 127 (0000001b - 1111111b)

- L'adresse du lecteur est 001 par défaut. Vous pouvez la modifier dans le fichier config.txt (chap 5).

- Plusieurs lecteurs peuvent avoir le même numéro d'identification pour créer des groupes.

- L'identification 000 est l'adresse «globale», tous les lecteurs sont concernés par la commande (commande unique pour tous les lecteurs).

Exemple d'adresse ID :

80h = Code global pour tous les lecteurs

81h = Lecteur N°001

9Eh = Lecteur N°030

FFh = Lecteur N°127

#### Octet 2 (Commande) 0xxxxxxb + Octet 3 (Donnée) 0xxxxxxb

L'octet 2 est une commande et l'octet 3 est une donnée qui vient compléter l'octet de commande. Un octet de commande est toujours suivi d'un octet de données. Une trame complète est donc constituée de 3 octets.

b7 = 0 : désigne un octet de commande ou de donnée.

b6, b5, b4 : sélection de banque pour la commande de saut de répertoire

b3, b2, b1, b0 : code commande envoyée au lecteur.

## Liste des commandes :

00h : Non utilisé

x1h (01h à 71h) : Saut vers un dossier

02h : Commande de transport

03h : Réglage de volume

### ● 00h - 0000000b : non utilisé

### ● 01h à 71h - 0xxx0001b : saut vers un dossier

Le dossier est désigné par le numéro de banque et l'octet de données qui suit.

xxx est le numéro de banque. Pour adresser 1000 dossiers (de 000 à 999), il est nécessaire de diviser ce chiffre en plusieurs pages (banques) de 128 valeurs.

0xxx0001b : xxx = numéro de banque en fonction du numéro de dossier

01h - 00000001b : Banque 0 -> de 000 à 127

11h - 00010001b : Banque 1 -> de 128 à 255

21h - 00100001b : Banque 2 -> de 256 à 383

31h - 00110001b : Banque 3 -> de 384 à 511

41h - 01000001b : Banque 4 -> de 512 à 639

51h - 01010001b : Banque 5 -> de 640 à 767

61h - 01100001b : Banque 6 -> de 768 à 895

71h - 01110001b : Banque 7 -> de 896 à 999 (les valeurs binaires au-delà de 999 sont ignorées).

Méthode de calcul :

1) banque = valeur dans le tableau ci-dessus en fonction du numéro de dossier

2) valeur = numéro de dossier - (numéro de banque x 128)

Exemple d'une trame lançant le dossier 278 du lecteur numéro 001 :

Numéro de dossier = 278

1) 278 se trouve en banque 2 (de 256 à 383)

2) Valeur = 278 - (2 x 128) = 22

La trame est la suivante : 81 21 16

Octet 1 : 81h - 10000001b : octet statut, lecteur numéro 001

Octet 2 : 21h - 00100001b : banque 2, commande de saut

Octet 3 : 16h - 00010110b : valeur 22

### ● 02h - 00000010b : commande de transport.

La fonction est définie par l'octet de données qui suit :

Valeur des données de l'octet 3 :

01h - 00000001b : Lecture

02h - 00000010b : Stop

03h - 00000011b : Morceau suivant dans le répertoire en cours

04h - 00000100b : Morceau précédent dans le répertoire en cours.

05h - 00001001b : Non utilisé

06h - 00001010b : Dossier suivant

07h - 00001011b : Dossier précédent

Note : Les autres valeurs sont ignorées.

# ID-AL - EventPlayer mkII - Lecteur audio et DMX - Mode d'emploi

Exemple de la trame complète : 81 02 01

Octet 1 : 81h - 10000001b : octet statut, lecteur numéro 001

Octet 2 : 02h - 00000010b : commande de transport

Octet 3 : 01h - 00000001b : Commande de lecture

## ● 03h - 00000011b : réglage du volume.

La valeur est définie par l'octet de données qui suit :

Valeur des données de l'octet 3 comprise entre 0 et 64.

00h - 00000000b : Mute - Le volume est à zéro

20h - 00100000b : Volume à moitié - valeur 32

40h - 01000000b : Volume maximal - valeur 64

Note : Les valeurs supérieures à 64 sont ignorées.

Exemple de la trame complète : 81 03 0E

Octet 1 : 81h - 10000001b : octet statut, lecteur numéro 001

Octet 2 : 03h - 00000011b : commande de volume

Octet 3 : 0Eh - 00001110b : réglage du volume à 14

## 9.2 - Protocole de transmission - Monitoring

L'EventPlayer mkII peut transmettre plusieurs type de données sur le port RS232.

- Les données personnalisées transmises par les balises [RSxxx]. (voir chapitre 4).
- Les données de commande du lecteur retransmisent en mode «Daisy Chain».
- Les données d'état du lecteur transmises en mode «Surveillance» et «Surveillance étendue».

Pour déterminer le type de données transmissent sur le port RS232, 4 modes de monitoring existent.

Le mode de «monitoring» est définit dans le menu

Les modes Daisy Chain et surveillance se cumulent avec le mode d'envoi d'information par balise.

### Mode 0 : Pas de mode surveillance

Seules les données transmises par les balises [RSxxx] sont envoyées sur la sortie Tx.

### Mode 1 : «Daisy Chain»

Ce mode signifie que toutes les informations qui rentrent sur la ligne Rx ressortent à l'identique par la ligne Tx. Ce mode permet d'enchaîner plusieurs lecteurs les uns à la suite des autres. En branchant la sortie Tx du premier lecteur sur l'entrée Rx du second lecteur et ainsi de suite, l'information reçue par le premier lecteur sur sa prise Rx est renvoyée aux autres lecteurs en chaîne. Attention, si de nombreux lecteurs sont connectés de cette façon, un léger retard pourra se faire sentir en bout de chaîne.

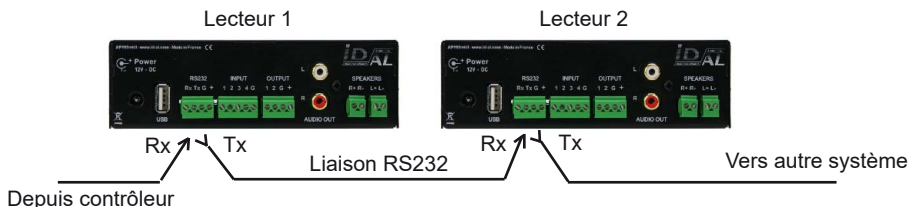



# ID-AL - EventPlayer mkII - Lecteur audio et DMX - Mode d'emploi

---

## Mode 2 : «Surveillance»

Dans ce mode, le lecteur envoie des informations sur la sortie Tx suivant les actions qu'il exécute. Ce mode ne permettant pas d'enchaîner les lecteurs. La surveillance permet à un automate, un ordinateur, un organe de sécurité de connaître l'état du lecteur et de faire des tests de fonctionnement. Dans ce mode le lecteur envoie son état à chaque changement.

Le protocole d'émission est construit à partir d'une trame de 3 octets, semblable à celui de la réception.

### Octet 1 : Statut

> b7 = 1 : désigne l'octet de statut.

> b6 - b0 : identification du lecteur émetteur de 001 à 127 (0000001b - 1111111b)

L'adresse du lecteur est 001 par défaut soit 81h. Modifiable dans le fichier «config.txt» (chap 5).

### Octet 2 (Commande)

Valeur unique : 00h - 00000000b

### Octet 3 (Donnée)

**00h - 00000000b** : Lecteur prêt - Le lecteur signale qu'il est prêt et disponible - Après une mise sous tension et le démarrage complet du lecteur.

**01h - 00000001b** : Non utilisé

**02h - 00000010b** : Non utilisé

**03h - 00000011b** : Signale le début de lecture - Ce code est envoyé lorsque le lecteur entre en mode lecture.

**04h - 00000100b** : Signale la fin de lecture - Le lecteur signale qu'il a fini de lire le fichier en cours.

Les autres valeurs ne sont pas utilisées.

Exemple d'un cycle pour vérifier le bon fonctionnement du lecteur en faisant jouer un fichier audio.

Préparation : Supposons que le numéro de lecteur est 001.

Créer un dossier «001» dans lequel sera copié le fichier audio (mon fichier.mp3).

Lancer la lecture du dossier «001» (par l'activation du contact sec 1 ou par l'envoi d'une commande RS232). Quand le lecteur passe en lecture, il émet une trame de début de lecture : 81h 00h 03h.

A la fin de la lecture du fichier, le lecteur émet une trame signalant la fin de lecture : 81h 00h 04h.

## Mode 3 : «Surveillance étendue»

Le mode étendu reprend les mêmes fonctions que le mode surveillance de base mais ajoute une fonction d'envoi permanent de son état. Une trame est envoyée toutes les 250ms décrivant l'état du lecteur parmi 2 possibilités :

**01h - 00000001b** : Envoie une trame mentionnant que le lecteur ne lit pas et attend une commande.

**02h - 00000010b** : Envoie une trame mentionnant que le lecteur lit un fichier.

Ce mode est utilisé dans le cadre d'une gestion de messages de sécurité. Un défaut de trame signale une erreur et permet d'intervenir pour traiter le défaut.

## 10 - Liaison Ethernet

Grâce à la liaison Ethernet, le lecteur EventPlayer mkII communique à distance soit pour mettre à jour le contenu par FTP (carte microSD ou clé USB) soit pour recevoir des commandes en Web serveur html et contrôler l'état du lecteur ou des sorties.

Vous pouvez utiliser le lecteur dans un réseau local. Avec un Modem/Routeur correctement configuré, vous pourrez accéder au lecteur à distance via Internet.

Attention l'administration réseau nécessite de bonnes compétences informatiques.

Dans une installation en réseau local, le lecteur nécessite une adresse IP. Cette adresse se règle dans le menu option (voir le chapitre du menu option). Le lecteur est alors reconnu sur le réseau aussi bien en Web Serveur avec un navigateur de type «Internet Explorer» ou «Firefox» qu'en FTP Serveur avec un logiciel FTP tel que Filezilla.

**Note : L'EventPlayer ne propose pas de mode DHCP.**

### 10.1 - Web serveur HTML

Lancez votre logiciel de navigation sur votre ordinateur (Internet Explorer par exemple) et tapez l'adresse IP du lecteur (l'adresse IP est configurée dans le menu option du lecteur). La page d'accueil doit s'afficher sur votre navigateur en vous demandant votre compte et votre mot de passe.

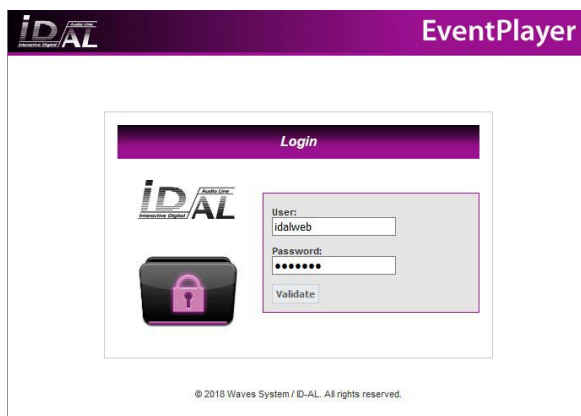

**Valeur par défaut :**

**Compte (user) :** idalweb

**Mot de passe (password) :** idalweb

Vous pourrez modifier le nom du compte et le mot de passe dans la page de configuration.

Après avoir saisi les éléments et validé, vous accédez ensuite à la page principale.

La page est composée de 4 parties :

## A - Le statut du lecteur

Ce bloc affiche l'état du lecteur, le nom du dossier et du fichier en cours de lecture.

## B - L'état et le pilotage des sorties

Les cases indiquent l'état des contacts de sorties et vous permettent de modifier l'état. Cliquez sur les sorties que vous désirez activer puis cliquez sur «Valide».

## C - La gestion du volume

Le champ indique la valeur du volume actuelle du lecteur. Pour changer le volume, saisissez une valeur et cliquez sur «Valide».

## D - Commandes

Vous pouvez piloter le lecteur en cliquant sur les boutons de la barre de transport ou en saisissant la valeur d'un dossier à lire.

The screenshot shows the 'Control Panel' interface of the EventPlayer. At the top, there are four navigation buttons: 'Control', 'Config', 'About Us', and 'Sign Out'. The main panel is titled 'Control Panel' and contains several sections:

- STATUS:** Displays 'State: STOP', 'Current directory: -Root-', and 'Current file: -Root-'.
- OUTPUTS:** A section titled 'Set outputs:' with eight checkboxes numbered 1 to 8. A 'Validate' button is at the bottom right.
- VOLUME:** A section titled 'Volume (main/aux):' with a text input field containing '22' and a 'Validate' button.
- COMMAND:** A section titled 'Change directory:' with a text input field and a right-pointing arrow. Below it are playback control buttons (stop, play, next, previous) and labels for 'Main', 'Aux', and 'Reboot'.

La page «Config» permet de régler des paramètres du lecteur. Vous pouvez modifier la date et l'heure ainsi que les différents comptes (user) et mots de passe (password) des accès par Ethernet.

Saisissez les informations que vous souhaitez modifier et cliquez sur «Valide».

Si vous avez égaré les noms des comptes et les mots de passe, vous devez faire une initialisation du lecteur «Reset Factory» en rappelant les paramètres d'usine.

Les paramètres «WEB access» définissent les modes d'accès à l'interface html, c'est à dire celle que vous visualisez avec un navigateur.

Les paramètres «FTP access» définissent les modes d'accès à l'interface FTP, c'est à dire celle que vous utiliserez pour mettre à jour le contenu des cartes mémoires ou clés USB. (voir chapitre ci-dessous)

La dernière page «About» affiche les différents contacts pour nous joindre.

The screenshot shows the 'Configuration' interface of the EventPlayer. At the top, there are four navigation buttons: 'Control', 'Config', 'About Us', and 'Sign Out'. The main panel is titled 'Configuration' and contains several sections:

- DATE/TIME:** A section titled 'Time zone:' with a dropdown menu showing 'UTC+00:00'. Below it is a 'SNTP' checkbox and a 'SNTP server IPv4 address:' field with input boxes for '216', '239', '35', and '0'. A 'Validate' button is at the bottom right. Below that is a 'Date:' field with input boxes for '21/22', a dropdown for 'January', and a dropdown for '22'. Below that is a 'Time:' field with input boxes for '00', '31', and '11'. A 'Validate' button is at the bottom right.
- FTP ACCESS:** A section titled 'User:' with an input field containing 'idalfp'. Below it is a 'Password:' field with a masked input (dots). A 'Validate' button is at the bottom right.
- WEB ACCESS:** A section titled 'User:' with an input field containing 'idalweb'. Below it is a 'Password:' field with a masked input (dots). A 'Validate' button is at the bottom right.
- PRODUCT INFO:** A section titled 'Firmware: 2.03' and 'MAC address: 00-50-c2-54-1d-24'.

## 10-2 - Mode FTP

Grâce à la liaison Ethernet, le lecteur communique à distance pour mettre à jour le contenu par FTP.

FTP, est un protocole de communication destiné à l'échange informatique de fichiers sur un réseau TCP/IP. Il permet, depuis un ordinateur, de copier, supprimer ou modifier des fichiers vers un autre ordinateur du réseau ou un périphérique.

Dans une installation en réseau local, le lecteur nécessite une adresse IP. Cette adresse se règle dans le menu (voir le chapitre du menu de configuration) afin que le lecteur soit reconnu sur le réseau.

Quand le lecteur est configuré, il est alors possible d'accéder au support de stockage (une clé USB, une carte microSD) avec un logiciel comme par exemple FileZilla.

Note : Lorsque le lecteur est connecté en FTP, la lecture de fichier audio est stoppée durant toute la connexion. Le lecteur redémarrera automatiquement lorsque la connexion est terminée.

**Nom d'hôte : Adresse IP du lecteur**

**Nom d'utilisateur par défaut : idalftp**

**Mot de passe par défaut : idalftp**

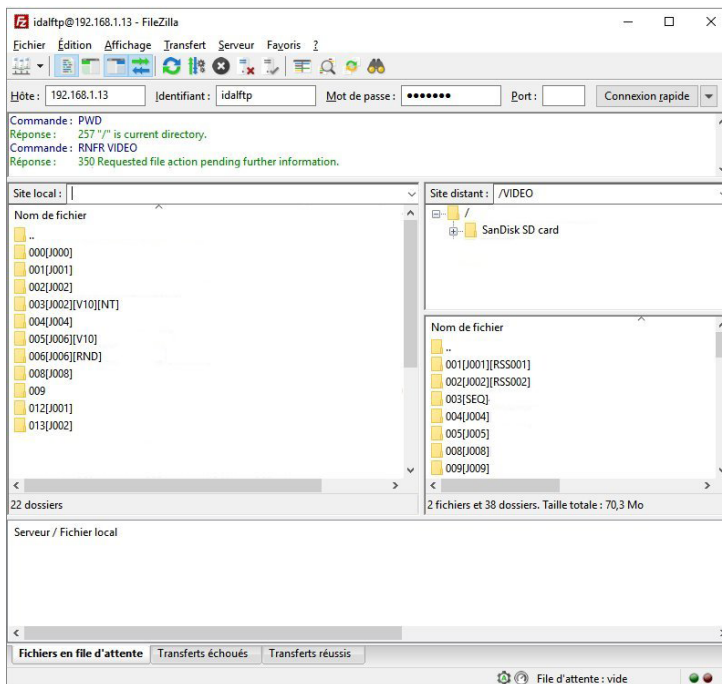

Le changement du nom de l'utilisateur (user) et le mot de passe (password) de l'accès FTP se fait par l'intermédiaire du menu dans les pages web.

## 11 - Mise à jour du micrologiciel (Firmware)

La logique et les fonctionnalités du lecteur sont définis par un programme interne appelé «micrologiciel» ou «Firmware». Ce programme est susceptible d'évoluer afin d'apporter de nouvelles fonctionnalités, de modifier le fonctionnement du lecteur ou d'apporter des corrections. Le «micrologiciel» peut être mis à jour ou remplacé en suivant les instructions suivantes :

La mise à jour du micrologiciel se fait à partir d'une carte mémoire microSD. La mise à jour du micrologiciel n'est pas supportée par le port USB du lecteur (clé USB).

- Téléchargez le micrologiciel (firmware) à partir du site web [www.id-al.com](http://www.id-al.com).
- Formatez votre carte SD/SDHC en FAT32.
- Copiez le fichier EVENT.bin à la racine de la carte microSD.
- Retirez la carte microSD en utilisant le processus d'éjection de votre système d'exploitation.
- Éteignez l'EventPlayer mkII.
- Insérez la carte microSD dans le lecteur et allumez-le. Attendez que la LED d'activité en façade du lecteur devienne verte.
- La mise à jour du micrologiciel est terminée. Vous pouvez éteindre le lecteur et retirer la carte microSD.

## 12 - Reset factory

Dans certains cas, par exemple une mauvaise manipulation, l'oubli des mots de passe, une nouvelle installation, vous souhaitez réinitialiser le lecteur EventPlayer mkII avec les paramètres d'origine. Dans ce cas, toutes les configurations seront effacées et vous devrez paramétrer le menu option comme un appareil neuf.

Pour effectuer un reset factory et effacer tous les paramétrages pour les remettre aux valeurs par défaut :

- 1 - Le lecteur doit être éteint
- 2 - Appuyez sur le bouton de volume en façade et restez appuyé.
- 3 - Mettez sous tension
- 4 - Dès que le message «reset factory» apparait sur l'écran, relâchez le bouton et attendez.
- 5 - Quand le lecteur aura terminé son reset, il affichera le message d'accueil habituel.
- 6 - Entrez dans le menu option pour configurer les éléments que vous souhaitez comme l'heure et la date.

## Annexe A - Caractéristiques

### Interface et connectique

- Afficheur LCD rétroéclairé – 2 × 16 caractères
- LED d'état
- Molette cliquable (volume et menu de configuration)
- Capteur infrarouge - Protocole : Sony SIRC, 12 bits, porteuse à 38 kHz
- Sortie DMX512 sur un connecteur XLR3 femelle standard
- Emplacement pour carte microSD
- Connecteur hôte USB 2.0 «Full Speed» (12 Mb/s)
- Liaison série RS-232 sur bornier débrochable 3,81 mm (9600, 19200, ou 38400 bauds)
- Ethernet 10/100 Mbit/s, connecteur RJ45
- Une entrée optocouplée sur bornier débrochable 3,81 mm (anti-rebond : 25 ms)
- 2 sorties d'alimentation réparties sur les borniers débrochables 3,81 mm
- Sortie audio stéréo asymétrique au niveau ligne 0dBu sur connecteurs RCA standard
- Entrée audio auxiliaire stéréo asymétrique au niveau ligne 0dBu sur connecteur standard jack 3,5 mm (TRS)
- Sortie audio stéréo haut-parleurs amplifiée de classe D sur borniers débrochables 3,81 mm
- Connecteur d'alimentation externe DC – Prise : Ø 2,1 mm / 5,5 mm

### EP230 seulement :

- 8 entrées optocouplées sur bornier débrochable 3,81 mm (anti-rebond : 25 ms)
- 8 sorties MOSFET (500 mA par sortie, max 20 V) sur bornier débrochable 3,81 mm
- Connecteur périphérique USB 2.0, pilote standard «port série», Micro-B, fonctionnalité USB vers DMX.
- Connecteur RJ9 pour relier un capteur infrarouge externe
- Sortie d'alimentation 5 V DC (500 mA) sur bornier débrochable 3,81 mm

### Formats de fichiers audio supportés

- MP3 (.mp3) : MPEG-1/2 Audio Layer III, mono / stéréo, 16 bits, 44,1 / 48 kHz, de 32 kbit/s à 320 kbit/s, CBR (Constant Bit Rate) ou VBR (Variable Bit Rate), avec ou sans métadonnées ID3v1/21
- Format audio propriétaire de fichiers MP3 obfusqués (.mp3) : pour protéger le contenu audio
- WAV (.wav) : mono / stéréo, LPCM 16 bits, 44,1 / 48 kHz, WAVE\_FORMAT\_PCM ou WAVE\_FORMAT\_EXTENSIBLE

Certaines métadonnées ID3v1 et ID3v2.4 de fin de fichier peuvent provoquer des bruits indésirables à la fin des fichiers.

### Autres formats de fichiers supportés

- SC2 (.sc2) : fichier show control au format «Show Control V2»
- TM2 (.tm2) : fichier de programmation horaire (scheduler.tm2) au format «Scheduler V2»
- TXT (.txt) : fichier pour la liaison série (serial.txt) au format texte brut (uniquement les caractères ASCII 7 bits imprimables) avec les caractères de fin de ligne CR / LF, LF ou CR.

### Supports de stockage

- Supporte le système de fichiers FAT32 (lecture / écriture)
- Supporte les noms de fichiers longs limités à 63 caractères maximum extension comprise

### Types de support de stockage acceptés :

- Cartes microSDSC et microSDHC
- Clés USB
- Supporte 1000 dossiers à la racine maximum, pouvant contenir jusqu'à 999 fichiers chacun

### Réseau

- Serveur FTP embarqué pour la mise à jour distante du contenu

# ID-AL - EventPlayer mkII - Lecteur audio et DMX - Mode d'emploi

- Client SNTP embarqué pour la synchronisation de l'horloge sur réseau
- Adresse IP statique (DHCP non supporté)
- Compatible IPv4 (IPv6 non supporté)

## Horloge embarquée

- Dérive maximale de l'horloge : de 0 à +50 °C : 3,8 ppm – 120 secondes par an - Vieillessement : ±3 ppm/an
- Conservation de l'heure hors alimentation : jusqu'à 2 mois

## Sortie haut-parleurs :

- 2 × 8 W - 8 Ω, THD+N = 1 %, 1 kHz
- 2 × 10 W - 8 Ω, THD+N = 10 %, 1 kHz
- 2 × 15 W - 4 Ω, THD+N = 1 %, 1 kHz
- 2 × 19 W - 4 Ω, THD+N = 10 %, 1 kHz

## Alimentation

- Entrée d'alimentation du lecteur : Tension nominale : 12 V DC
- Le lecteur est protégé contre l'inversion de polarité.

## Consommation de courant typique (sous 12 V)

- En lecture sur carte microSD, sans utiliser les sorties amplifiées : jusqu'à 170 mA
- En lecture sur carte microSD, en utilisant les sorties amplifiées : jusqu'à 2 A

## Informations thermiques

- Température ambiante de fonctionnement : de 0 à +60 °C
- Température de stockage : de -20 à +60 °C

## Dimensions

- Largeur : 143 mm - 1/3 de rack 19 pouces
- Hauteur : 44 mm - 1U
- Profondeur (avec les borniers débrochables) : 208 mm

## Poids

- 543 g (avec les borniers débrochables)

## Annexe B - Télécommande infrarouge

Le lecteur EventPlayer mkII peut être commandé par une télécommande infrarouge car il intègre un capteur accessible à l'avant du boîtier ou déportable avec l'extension IR.

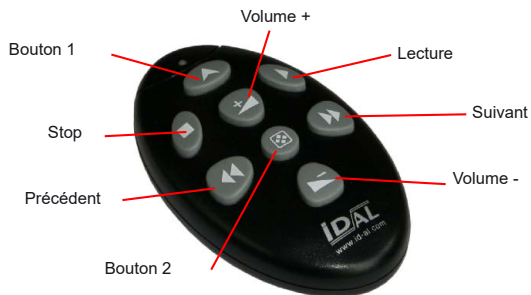

Cette télécommande permet :

Commande de transport : Lecture / Stop / Morceau suivant / Morceau précédent

Commande de volume : Augmente ou baisse le volume

Touche de déclenchement : Fonction identique aux boutons 1 et 2 de la façade. (bouton paramétrables)



**Conception et fabrication de lecteurs  
audio et vidéo interactifs**

**Retrouvez nos produits, des informations  
et des solutions techniques sur :**

**[www.id-al.com](http://www.id-al.com)**